

CORES

[koris ar] ART®

s'expose

à LA ROCHELLE,
Salon Déco **du 23 au 26 octobre**

&

à DEAUVILLE,
SO HOME, **30, 31 octobre et 1^{er} novembre**

"CORES", couleurs en brésilien, exprime la synthèse de l'association d'artistes qui réussissent à sublimer les matériaux pour en faire des pièces de mobilier à forte personnalité.

Non amateurs d'originalité : s'abstenir !





Jane Grieco



Pierre Monerie



Arthur Bréchet

Le design à l'état brut

Du bois, du cuivre, des bidons, de la peinture, des couleurs... Tels sont les « ingrédients » qui rentrent dans l'élaboration du mobilier design développé par CORES ART, marque et démarche avant tout nées de la rencontre émotionnelle, survenue en 2008, entre deux artistes : **Jane Grieco** et **Pierre Monerie**.

Artiste peintre brésilienne diplômée des Beaux-Arts de Sao-Paulo, **Jane Grieco** est designer d'intérieur installée en France depuis 2005. Ses peintures sur toile, révélatrices de ses sources d'inspiration, sont de véritables invitations au voyage. Elle transcrit un univers simple, un quotidien authentique baigné de couleurs ocres et sanguines... Celles de son Brésil natal.

De son côté, **Pierre Monerie** est un artiste musicien, autodidacte et amoureux du Brésil.

C'est au retour d'un voyage commun, de Rio de Janeiro à Bahia en passant par le centre du Minas Gerais, que Jane et Pierre décident d'associer leurs talents.

Une aventure qui s'enrichit au fil du temps de rencontres et en particulier celle d'**Arthur Bréchet**, jeune créateur breton qui se joint désormais au duo.

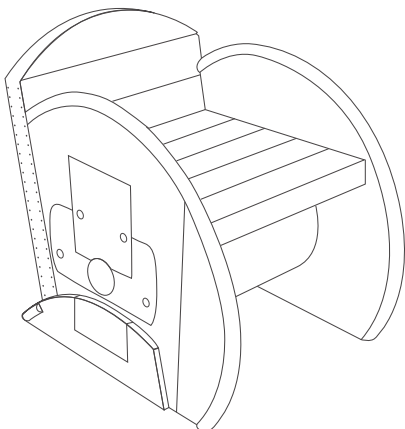

Mi-meuble, mi-tableau, chaque fauteuil est numéroté !

Le travail de matériaux issus de l'univers industriel va devenir leur source d'inspiration.

Le démontage, le ponçage et le polissage de bois, la transformation et le détournement de produits industriels, sublimés par les peintures de Jane Grieco, donnent aujourd'hui naissance à cette ligne de créations uniques. Mi-meuble, mi-tableau, chaque fauteuil est ainsi une œuvre d'art à part entière, unique, numéroté et répertorié et insolite, décliné au travers de 3 lignes :

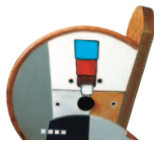

Cobre : cuivre en brésilien. Un matériau qui vient subtilement habiller et souligner les formes de l'assise et des accoudoirs. Les peintures disposent d'un bel espace pour faire vivre ces motifs colorés.



Lua propose ainsi des fauteuils d'inspiration Art Déco, reconnaissables à leurs formes rondes typiques qui suivent les courbes des bidons. Une alliance entre le métal et le bois que les peintures viennent souligner.

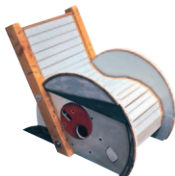

Area. Mi transat, mi fauteuil, la ligne Area est une invitation complémentaire au voyage. Deux univers s'associent, celui du farniente et celui des couleurs que les formes généreuses permettent de sublimer.



Cobre [kobri]

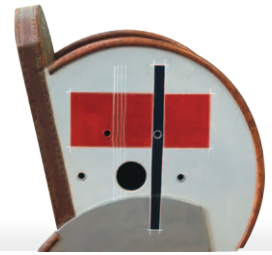
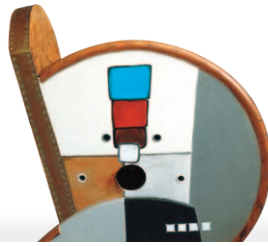
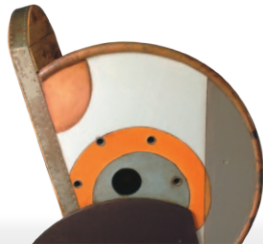

Lua [Iwa]



Area [area]





CONTACT PRESSE :

Serge Thomas
Agence Phares & Balises
st@pharesetbalises.com
02 23 30 70 30